

# Bedienungsanleitung Audio-Technica® Tonabnehmersysteme:

## Sicherheitshinweise:

Die Tonabnehmer von Audio-Technica wurden unter strenger Qualitätskontrolle hergestellt. Allerdings kann eine fehlerhafte Bedienung zu Problemen führen.

Beachten Sie zu Ihrer Sicherheit alle Warnhinweise, wenn Sie dieses Produkt benutzen.

- Bewahren Sie den Tonabnehmer außerhalb der Reichweite von kleinen Kindern auf. Beim Nichtbeachten dieser Hinweise kann es zu Unfällen oder zu Fehlfunktionen führen.
- Bewahren Sie die Plastikhülle des Tonabnehmers außerhalb der Reichweite von Feuer und von kleinen Kindern auf. Beim Nichtbeachten dieser Hinweise kann es zu Unfällen oder zu einer Brandursache führen.
- Lagern Sie den Tonabnehmer nicht unter direkter Sonneneinstrahlung, in der Nähe von Heizkörpern oder an heißen, feuchten sowie staubigen Orten. Beim Nichtbeachten dieser Hinweise kann es zu Fehlfunktionen oder Problemen führen.
- Berühren Sie nicht den Hebelpunkt des Nadelträgers. Beim Nichtbeachten dieser Hinweise kann es zu Fehlfunktionen oder Problemen führen.
- Versuchen Sie nicht den Tonabnehmer auseinanderzubauen oder zu modifizieren. Beim Nichtbeachten dieser Hinweise kann es zu Fehlfunktionen oder Problemen führen.
- Lassen Sie keine starken Erschütterungen auf den Tonabnehmer einwirken. Beim Nichtbeachten dieser Hinweise kann es zu Fehlfunktionen oder Problemen führen.

## Technische Daten:

Bitte schauen Sie auf unserer Webseite [www.audio-technica.com](http://www.audio-technica.com) um ein Datenblatt zu erhalten.

## Ersetzen der Audio-Technica® Abtastnadel:

(Nur bei Moving Magnet Systemen möglich, entfällt bei Moving Coil Systemen)

**ACHTUNG! Die Abtastnadel ist extrem empfindlich, arbeiten Sie mit äußerster Vorsicht.**

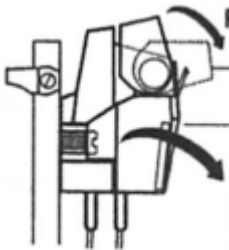

- Verwenden Sie ausschliesslich original Audio-Technica® Ersatznadeln, wenn diese verschlissen ist und sie eine neue Abtastnadel benötigen. Nur so erhalten Sie die Qualität Ihrer Plattensammlung.
- Ziehen Sie den Nadelträger nach vorne ab, ohne die Nadel zu berühren. Je nach Tonabnehmer muss hierzu der Knopf zum lösen der Nadel („Rear Tab“) gedrückt werden.
- Führen sie in umgekehrter Reihenfolge den neuen Nadelträger ein, bis dieser einrastet.

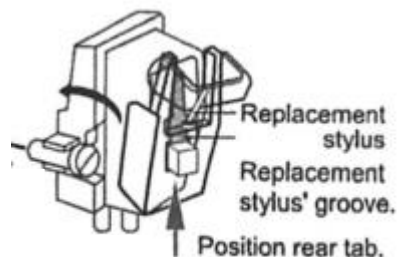

## Montage des Tonabnehmers am Headshell:

**ACHTUNG! Die Abtastnadel ist extrem empfindlich, arbeiten Sie mit äußerster Vorsicht.**

Bitte lesen Sie diese Anleitung erst KOMPLETT durch, bevor sie mit den Arbeiten beginnen. Wenn Sie es nicht gewohnt sind, Tonabnehmer zu montieren, empfehlen wir, diese Arbeit Ihrem spezialisierten HiFi Fachhändler zu überlassen. Dieser wird Werkzeuge und Messschablonen zur genauen Justierung bereithalten.

Eine nicht fachgerechte Montage wird zur Beschädigung Ihrer Schallplatten oder des Tonabnehmers selbst führen!

- 1.) **Befestigen** Sie das Tonabnehmer-system auf dem Headshell.  
(Audio-Technica® bietet eine große Auswahl an Headshells)  
**ACHTUNG! Nehmen Sie die Abtastnadel ab, wenn Sie den Tonabnehmer befestigen.**  
Setzen Sie die Schrauben von der Unterseite ein wie auf dem Bild gezeigt.

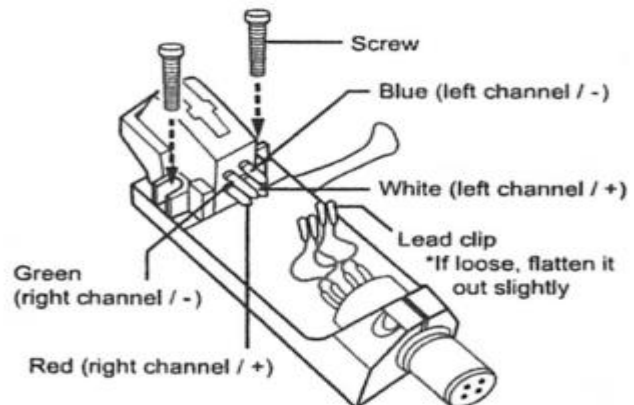

- 2.)

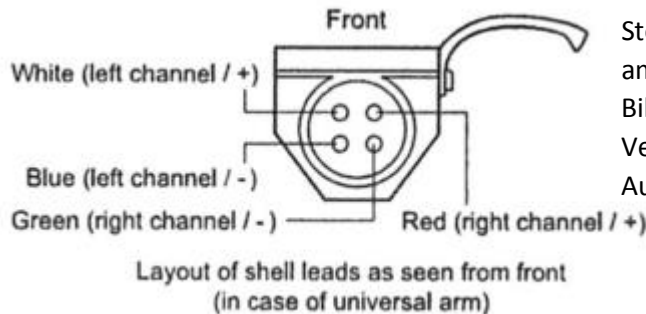

Stecken Sie die **Anschlusskabel** am Tonabnehmer auf, wie auf dem Bild gezeigt. Wir empfehlen die Verwendung der Anschlusskabel Audio-Technica AT6101 oder AT6106

- 3.) **Einstellen des Überhangs**

Stellen sie den Überhang gemäß den Spezifikationen Ihres Plattenspielers ein. Wenn Sie hierzu keine Angaben haben, stellen Sie den Überhang auf genau die Länge ein, die Ihr original Tonabnehmer-System auf dem Plattenspieler aufweist. Arbeiten Sie hierbei genau, sie sollten eine Toleranz von bis zu maximal 1 mm einhalten. Danach ziehen sie die Befestigungsschrauben des Tonabnehmers fest.

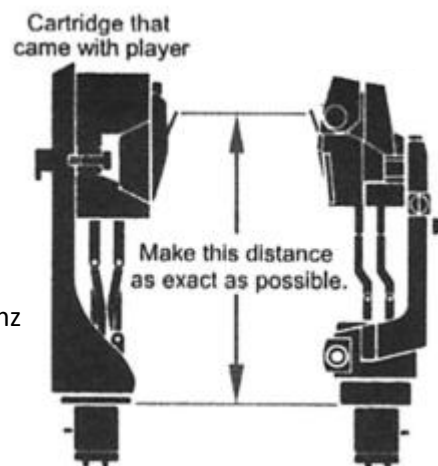

- 4.) Stellen Sie am Tonarm das **Auflagegewicht** entsprechend des Tonabnehmerdatenblattes und Ihrem Musikgeschmack ein.
- 5.) Stellen Sie die **Tonarmhöhe** gemäß der Bedienungsanleitung Ihres Schallplattenspielers ein. Die Oberfläche der Schallplatte muss parallel mit der Unterseite des Headshell verlaufen.

### Reinigung und Pflege:

Verwenden Sie zur Reinigung ausschließlich Original Audio-Technica® Nadelreiniger Artikelnummer: AT607

Benutzen Sie den Reinigungspinsel nie quer zur Nadelrichtung sondern immer in Nadelrichtung.

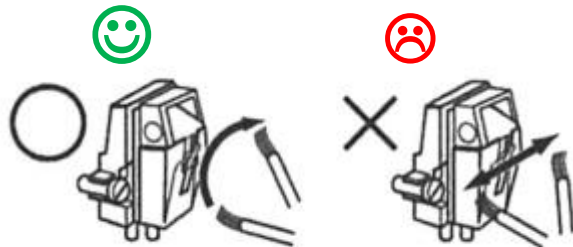

### Gewährleistung:

Audio-Technica® bietet Ihnen eine zweijährige Gewährleistung auf Fertigungsfehler für in Europa bezogene Tonabnehmersysteme. Details finden Sie unter:

<http://eu.audio-technica.com/de/support/warranty/>

### Copyright © 2015

Audio-Technica® Ltd. Niederlassung Deutschland  
Lorenz-Schott-Str. 5  
55252 Mainz-Kastel  
06134-25734-0  
[info@audio-technica.de](mailto:info@audio-technica.de)